



Automobile Club d'Italia

SCHEDA D'OMOLOGAZIONE TELAIO MINIKART

Form. Omol.CH.60

N. OMOL.
09/CH/20

MARCA	ITALCORSE	
Costruttore	D.A.M. srl	
Modello	CADET	
Validità Omologazione	01/01/2015 – 31/12/2020	Pagine 3

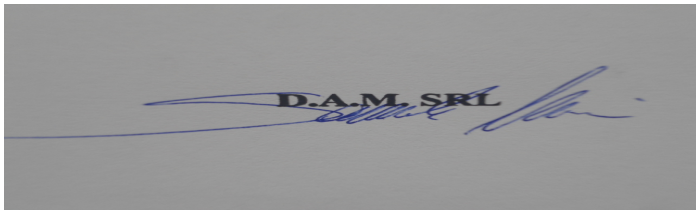

FOTO DEL TELAIO COMPLETO IDENTICO AD UNO DEI MODELLI PRESENTATI ALL'ISPEZIONE, SENZA CARROZZERIE E SENZA PNEUMATICI

<p>Firma e timbro della CSAI</p>	<p>Firma e timbro del Costruttore</p>
	

A **DISEGNO TECNICO DELLA SCOCCA**

Il disegno tecnico serve ad identificare la struttura e la geometria del telaio

VISTA DALL'ALTO

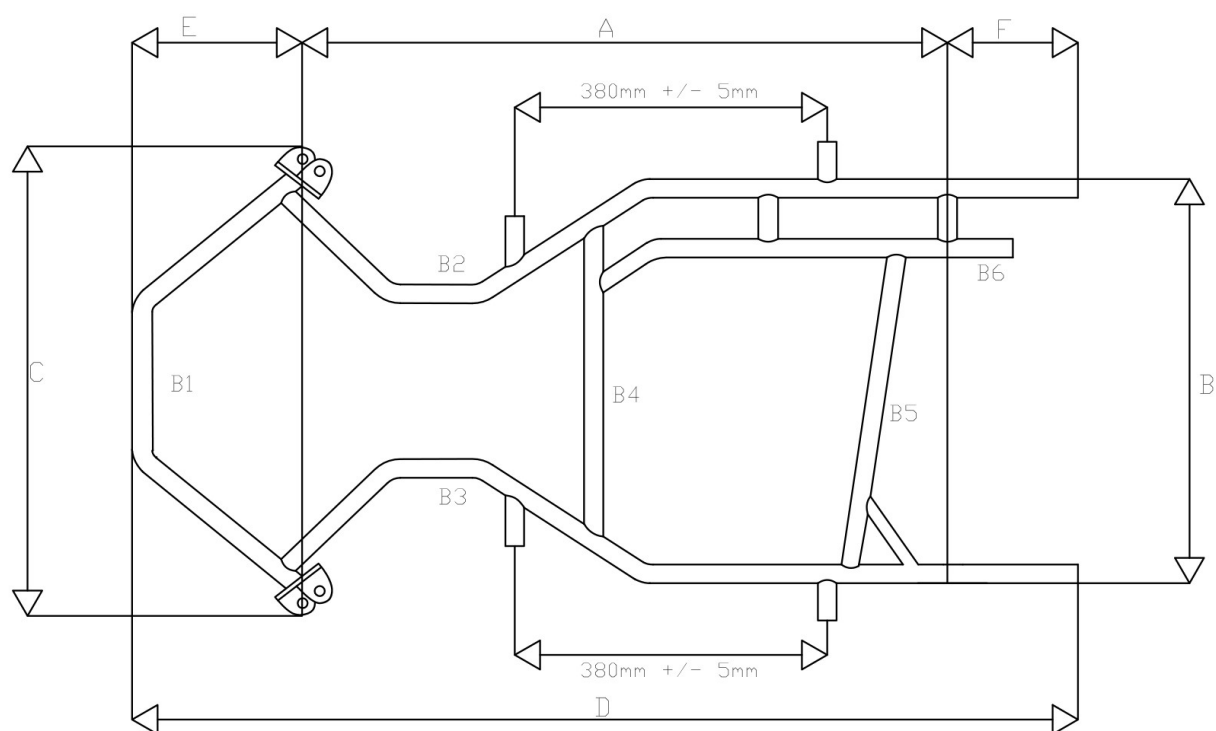

VISTA DI LATO



B	DIMENSIONI	
1. Scocca		
Quota A: 950 mm +/- 5 mm		Quota B: 600 mm +/- 10mm
Quota C: 635 mm +/- 10mm		Quota D: 1300 mm +/- 10mm
Quota E: 185 mm +/- 10mm		Quota F: 150 mm +/- 10mm
Larghezza max fuori tutto, in assetto da gara con gomme montate	1.100mm min.	
Assale: in materiale magnetico, monopezzo; Ø 30, forato, spessore min. 4,9 mm. Lunghezza mm. 960,00 (+/- 10 mm.), peso gr. 2900 (+/-100 gr.)		
Numero delle curve	9	
Supporti per i cuscinetti dell'assale posteriore	2	
Tubi: diametro Ø 28 +/- 0,1mm spessore del tubo 2mm +/- 0,1mm OBBLIGATORIO "materiale magnetico"		
Numero dei tubi della scocca	6	
<u>Interasse per attacchi carrozzerie laterali 380mm +/- 5mm</u>		
4 supporti per fissaggio del sedile, saldati sulla scocca. VIETATO l'utilizzo di qualsiasi tipo di barre per irrigidimento del telaio.		

Foto della placchetta che evidenzia il **n°di omologa**, il nome del modello e il n°del telaio, la stessa dovrà essere fissata nella traversa posteriore **B5** verso il centro del tubo stesso.

